

EVERS Einstellanleitung

Thema:

HT-Band

Standard (ab 6.KW 2015)



Stand:

Juli 2021

HT-Band 3-Dimensional einstellbar mit 4 mm Inbusschlüssel

- Einstellung der Bänder nur durch im Türenbau erfahrene Fachhandwerker oder Servicemonteure empfohlen
- Einstellung an der eingehängten Tür

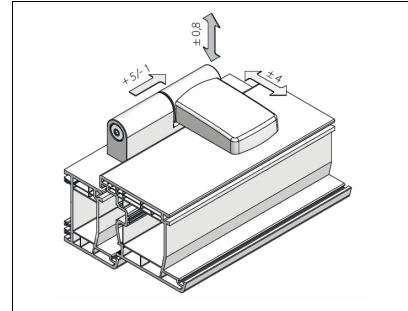

Dichtungsdruck stufenlos verstellen

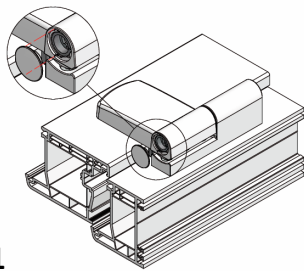

1

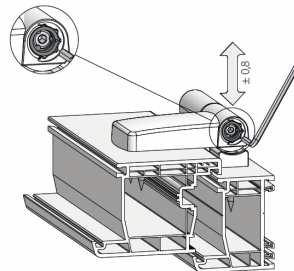

2

Anpressdruck +/- 0,8 mm

1. Lösen der Abdeckkappe
2. Einstellen des Anpressdruckes

Seitenregulierung

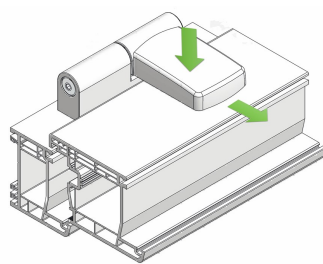

3

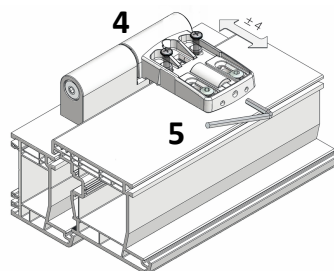

4

5

Seitenregulierung +/- 4 mm

3. Sicherungsmadenschraube der Abdeckplatte am Flügellager bei geöffneter Tür von innen entfernen. Abdeckplatte andrücken und abschieben.
4. Vor der Einstellung Befestigungsschrauben lösen.
5. Seitenregulierung

- Einbruchhemmung durch rückseitige Verschraubung im Flügelüberschlag

Höhenverstellung

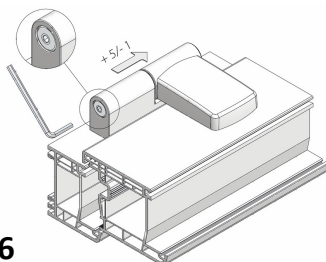

6

Höhenverstellung + 5/- 1 mm

6. Höhenverstellung

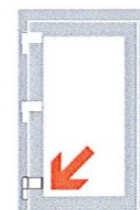

ACHTUNG:

Unteres Band soll tragen, obere Bänder nur einstellen