

Thema: **Falt-Schiebe-Tür**



Stand: Juli 2021

## 3.6 Einstellen der Schiebefaltbeschläge

### 3.6.1 Einstellen des Laufschuhs und der Führungsrolle

An Laufschuh und Führungsrolle können das Spaltmaß zwischen Bodenschwelle und Rahmenfalz und der Andruck eines Schiebefaltflügels eingestellt werden. Gehen Sie dazu wie folgt vor:

- Fahren Sie die bisher montierten Schiebefaltflügel vorsichtig in die Geschlossenstellung.
- Lösen Sie am einzustellenden Schiebefaltflügel die Kontermutter des Laufschuhs mit dem Gabelschlüssel SW 17 (Art.-Nr. 9-48667-00-0-0).
- Stellen Sie durch Drehen der Einstellschraube mit einem Sechskantschlüssel SW 4 den Spalt zwischen Bodenschwelle und Rahmenfalz entsprechend der profilabhängigen Einbauzeichnung ein (Einstellbereich der Einstellschraube von  $-1$  mm bis  $+3,5$  mm).
- Stellen Sie den Andruck durch Verschieben des Ecklagers ein.
- Ziehen Sie anschließend die Kontermutter mit dem Gabelschlüssel (SW 17) wieder fest (Anzugsdrehmoment: 15 Nm).
  
- Lösen Sie am einzustellenden Schiebefaltflügel die Kontermutter der Führungsrolle mit dem Gabelschlüssel SW 17.
- Stellen Sie die Höhe der Führungsrolle durch Drehen der Einstellschraube mit einem Sechskantschlüssel SW 4 passend ein um ein Schleifen der Führungsrolle in der Führungsschiene zu vermeiden (Einstellbereich  $-1$  mm bis  $+3,5$  mm).
- Stellen Sie den Andruck durch Verschieben des Ecklagers ein.
- Ziehen Sie anschließend die Kontermutter mit dem Gabelschlüssel SW 17 wieder fest (Anzugsdrehmoment: 15 Nm).

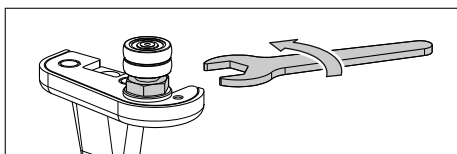
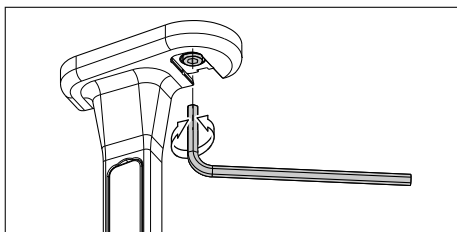
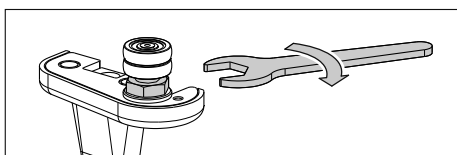
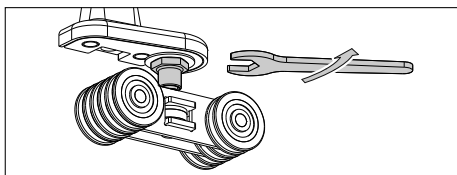
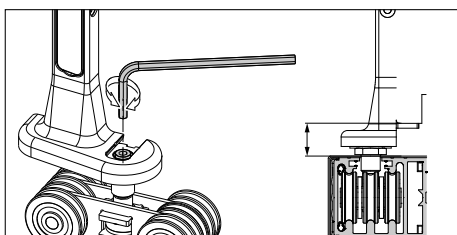
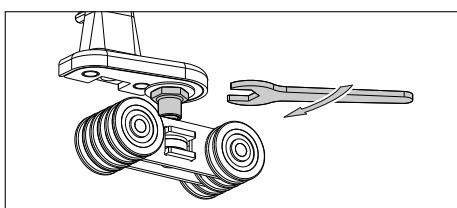

Thema: **Falt-Schiebe-Tür**



Stand: Juli 2021

## 3.6.2 Einstellen der Gelenkbänder

An den Gelenkbändern können die vertikale Lage der Schiebefaltflügel zueinander und die Größe der Schattenfuge zwischen den Flügeln eingestellt werden.

Band	Einstellbereich	Neutralstellung $\pm 0$ bei	
		Skala Grundplatte	Schraubenabstand
20/50	-5 bis +1,5	0	5,5 mm
20/35*	-5 bis +1,5	0	5,5 mm

\* Einstellplatte um 180° gedreht

**Neutralstellung des Gelenkbands**

Sie können am Gelenkband im eingebautem Zustand die vertikale Lage der Schiebefaltflügel zueinander und die Schattenfuge zwischen den Flügeln durch Drehen der Einstellschrauben einstellen (siehe Abbildung „Einstellung des Gelenkbands“ auf Seite 18):

### ACHTUNG

**Nehmen Sie die Einstellungen an den Einstellschrauben 1 und 2 immer nacheinander vor!**  
**Durch gemeinsames Lösen aller Schrauben kann das Gelenkband beschädigt werden!**

#### Vertikale Ausrichtung der Schiebefaltflügel über die Einstellschraube 1

Um die Schiebefaltflügel vertikal zueinander auszurichten gehen Sie wie folgt vor:

- Lösen Sie die zwei Schrauben 1a etwas, damit Gelenkband und Flügel 1 zueinander beweglich sind.
- Stellen Sie durch Drehen an der Einstellschraube 1 die vertikale Lage der Schiebeflügel ein.
- Schrauben Sie die beiden Schrauben 1a wieder fest.

# EVERS Einstellanleitung

Thema: **Falt-Schiebe-Tür**



Stand: Juli 2021

## Einstellung der Schattenfuge über die Einstellschraube 2

Um die Schattenfuge zwischen den Schiebefaltflügeln einzustellen gehen Sie wie folgt vor:

- Lösen Sie die vier Schrauben 2a etwas, damit Gelenkband und Flügel 2 zueinander beweglich sind.
- Stellen Sie durch Drehen an der Einstellschraube 2 die Schattenfuge ein.
- Schrauben Sie die beiden Schrauben 2a wieder fest.

### Einstellung des Gelenkbands

Lange Seite des Gelenkbands rechts

#### Einstellschraube 1

Drehrichtung Einstellschraube	Bewegungsrichtung Flügel 2	Max. Einstellbereich
Rechts (im Uhrzeigersinn)	nach oben	+2
Links (im Gegen- uhrzeigersinn)	nach unten	-2

#### Einstellschraube 2

Drehrichtung Einstellschraube	Bewegungsrichtung Flügel 2	Max. Einstellbereich
Rechts (im Uhrzeigersinn)	nach rechts (Schattenfuge wird größer)	+1,5
Links (im Gegen- uhrzeigersinn)	nach links (Schattenfuge wird kleiner)	-5

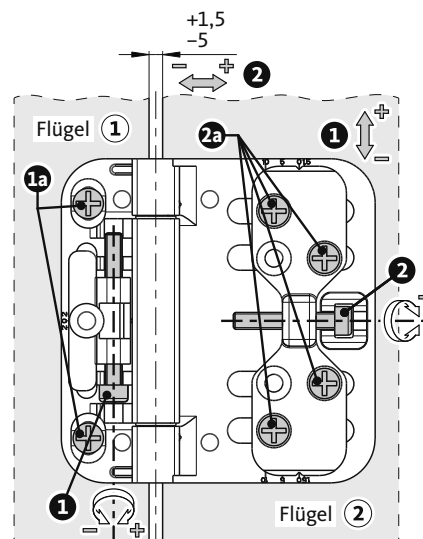

Lange Seite des Gelenkbands links

#### Einstellschraube 1

Drehrichtung Einstellschraube	Bewegungsrichtung Flügel 2	Max. Einstellbereich
Rechts (im Uhrzeigersinn)	nach unten	-2
Links (im Gegen- uhrzeigersinn)	nach oben	+2

#### Einstellschraube 2

Drehrichtung Einstellschraube	Bewegungsrichtung Flügel 2	Max. Einstellbereich
Rechts (im Uhrzeigersinn)	nach links (Schattenfuge wird größer)	+1,5
Links (im Gegen- uhrzeigersinn)	nach rechts (Schattenfuge wird kleiner)	-5

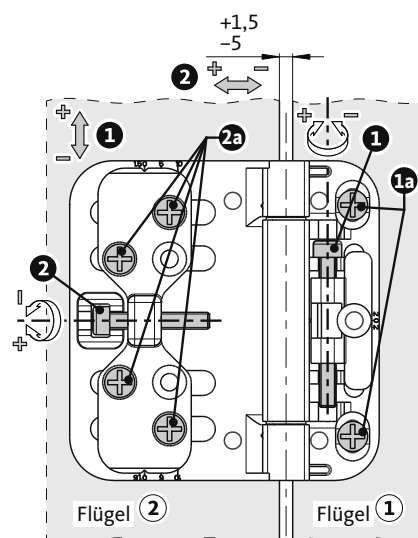

# EVERS Einstellanleitung

Thema: **Falt-Schiebe-Tür**



Stand: Juli 2021

## Prüfen der Einstellung der Gelenkbänder

### HINWEIS

Prüfen Sie nach jedem Einstellen der Gelenkbänder deren gleichmäßige Ausrichtung!

Gehen Sie dazu wie folgt vor:

- Stellen Sie sicher, dass an allen drei Gelenkbändern eines Flügels das in der unteren Abbildung dargestellte Prüfmaß identisch ist.

Falls sich die Prüfmaße unterscheiden, stellen Sie mit der Einstellschraube ② erneut die Höhe der Schiebefaltflügel zueinander ein bis alle drei Prüfmaße identisch sind.

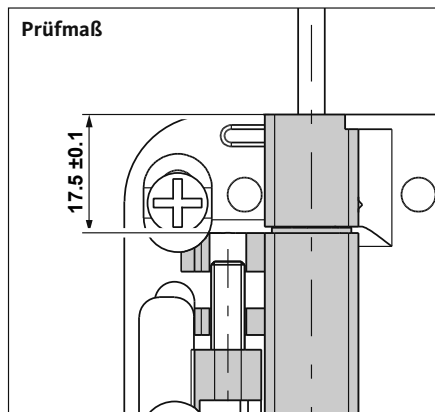

- Stellen Sie mit Hilfe eines Richtscheits oder einer langen Wasserwaage sicher, dass die seitlichen Kanten der langen Seiten aller drei Gelenkbänder eines Flügels in einer Flucht sind.

Falls eines der Gelenkbänder nicht bündig mit den anderen Beiden ist, stellen Sie es mit der Einstellschraube ① bündig ein.

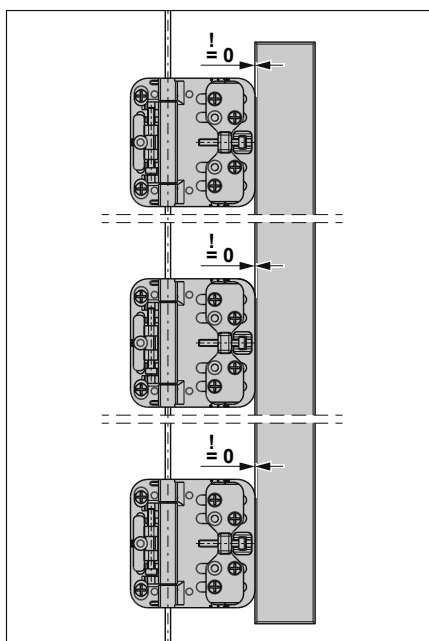
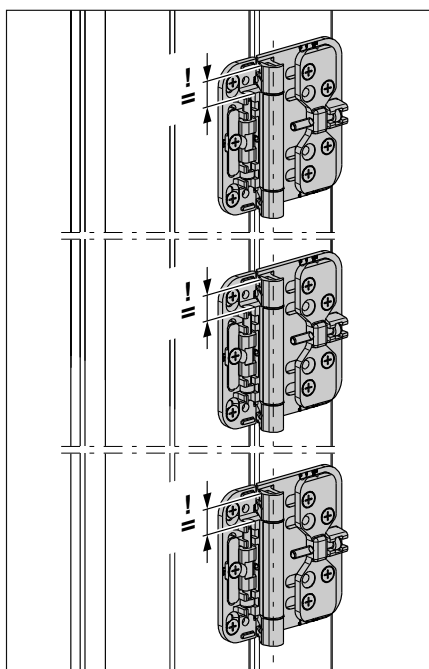

# EVERS Einstellanleitung

Thema: **Falt-Schiebe-Tür**



Stand: Juli 2021

## 3.7.1 Einstellen des Flügelandrucks

Der Flügelandruck gegen die Dichtung kann mit einem Torx-Schlüssel T15, wie in den folgenden Abbildungen dargestellt, erhöht oder reduziert werden.

- Einstellung des Andrucks am oberen Verriegelungspunkt an der Verschlussseite (am Flügel).

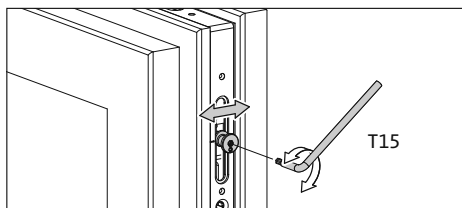

- Einstellung des Andrucks an weiteren Verriegelungspunkten auf der Flügelunterseite.

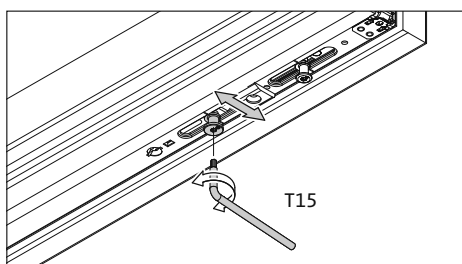

- Einstellung des Andrucks seitlich oben am Flügel.

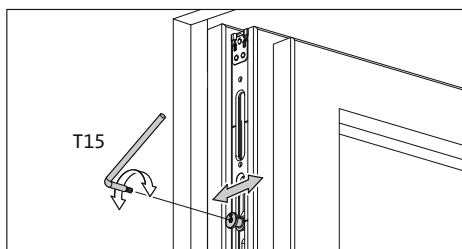

## 3.7 Montieren der Deckel

### HINWEIS

Es wird empfohlen, die Schiebefaltanlage vor dem Montieren der Deckel zu justieren. Siehe hierzu Kapitel „3.6 Einstellen der Schiebefaltbeschläge“ auf Seite 16.

### Montieren der Deckel des Ecklagers

- Stecken Sie den langen Deckel auf das Ecklager (1.).
- Befestigen Sie den langen Deckel durch seitliches Einschrauben der mitgelieferten Schraube (2.).
- Drücken Sie den kleinen Deckel unten in das Ecklager bis er eingerastet ist (3.).

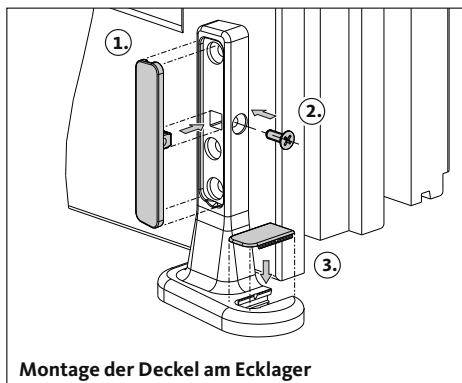

Montage der Deckel am Ecklager

# EVERS Einstellanleitung

Thema: **Falt-Schiebe-Tür**



Stand: Juli 2021

## Montieren der Deckel des Gelenkbands

■ Öffnen Sie die Schiebefaltanlage so, dass die Flügel jeweils im Winkel von etwa 90° zueinander stehen. Dadurch sind die Gewindestifte der Gelenkbänder von der Bandgegenseite zugänglich.

■ Schieben Sie den großen Deckel von der Bandseite vollständig auf das Gelenkband.

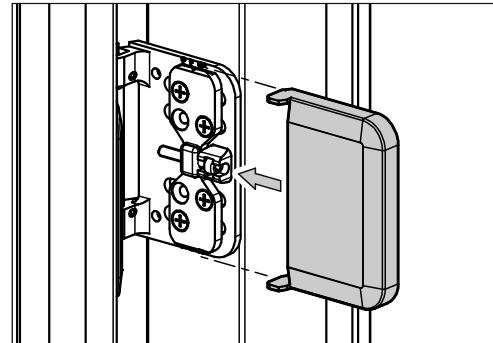

■ Schrauben Sie von der Bandgegenseite die zwei in der Abbildung dargestellten Gewindestifte mit einem Sechskantschlüssel durch Drehen im Uhrzeigersinn vollständig ein um den Deckel am Gelenkband zu befestigen.

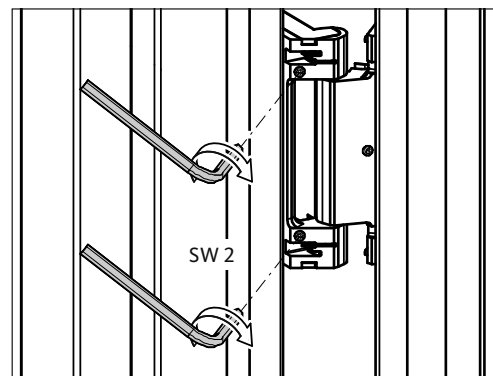

■ Schieben Sie den kleinen Deckel von der Bandseite vollständig auf das Gelenkband.

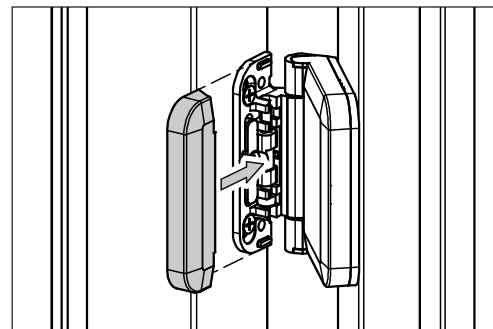

■ Schrauben Sie von der Bandgegenseite den in der Abbildung dargestellten Gewindestift mit einem Sechskantschlüssel durch Drehen im Uhrzeigersinn vollständig ein um den Deckel am Gelenkband zu befestigen.

